



Technical Sheet
KEIGIO® CHAIR

KEIGIO[®] CHAIR

La CHAISE KEIGIO[®] incarne un design innovant caractérisé par des lignes épurées et des courbes douces, mettant en valeur le style distinctif de nos produits. Couronnant ces chaises, un dossier en fer galvanisé tubulaire de 60 mm de diamètre rappelle les structures des skateparks, offrant à la fois confort et une étreinte douillette.

Ces chaises existent en deux variantes : avec et sans grandes roues de Longboard. Le clin d'œil explicite au monde du skateboard reflète la fusion de différentes passions, dont le design et la culture urbaine, tous deux faisant partie intégrante de notre ADN. La CHAISE KEIGIO[®] impressionne par sa construction robuste et un dossier remarquablement confortable, de style slide-grind rail. Elle est équipée de grandes roues de Longboard de 75 mm de diamètre de la célèbre

marque américaine Orangatang, assurant une mobilité facile, complétée par des freins pour la stabilité.

En parfaite synergie avec nos tables conçues, les chaises reflètent les mêmes arches, bords arrondis et harmonie conceptuelle. Fabriquée avec des matériaux en bois certifiés FSC, utilisant du contreplaqué de bouleau marin pour une résistance et une résilience exceptionnelles, cette chaise témoigne de la durabilité.

Les accoudoirs du dossier sont complétés par deux éléments en plastique imprimé en 3D, arborant le K distinctif de KEIGIO d'un côté et un éclair de l'autre. Cependant, l'option de personnalisation vous permet de les ajuster selon vos préférences. Élevez votre expérience en choisissant de la rendre encore meilleure.



**KEIGIO® CHAIR
WHEELY**

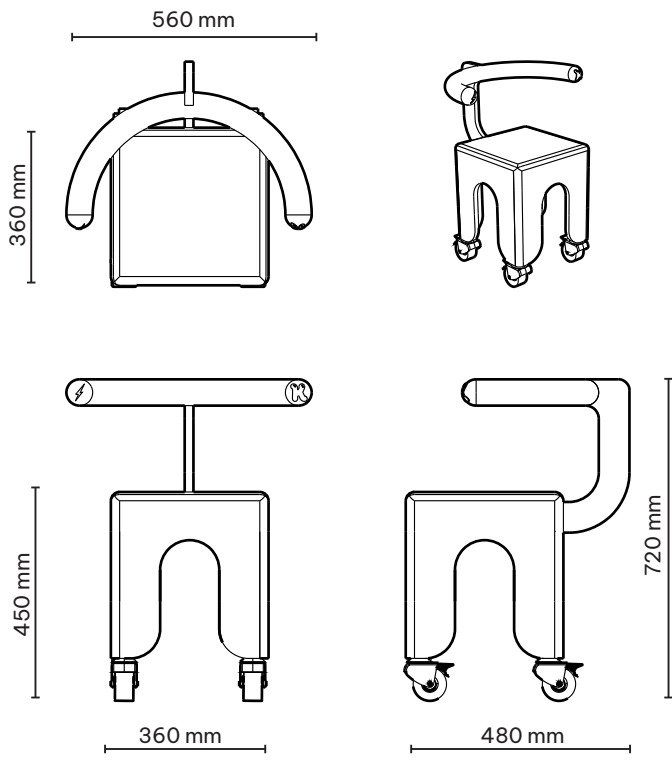

KEIGIO® CHAIR

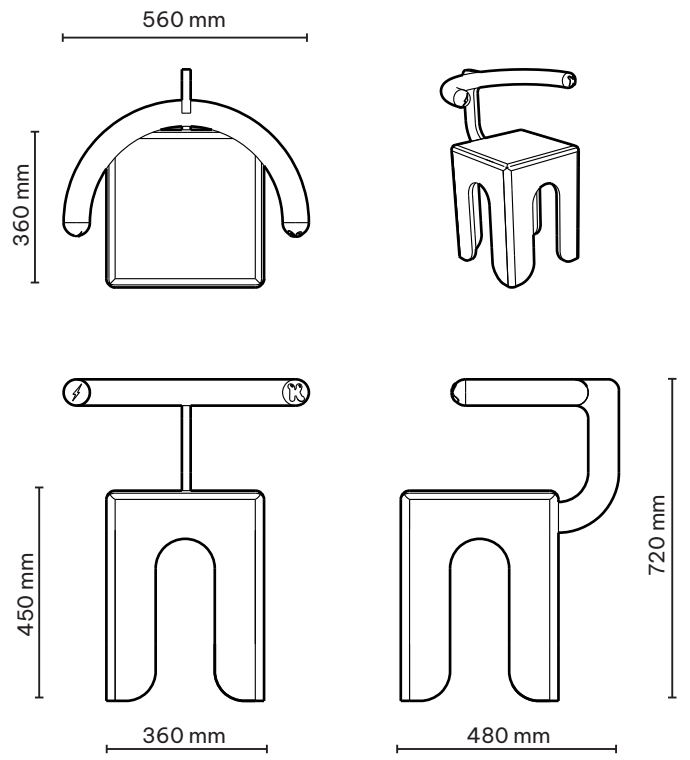

Bois et finition



Contreplaqué de pin naturel

Densité moyenne (selon EN 323) : 580 kg/m³ (+/- 10%)
Qualité des faces (selon EN 635-3) : I/I
Finition : 2 faces poncées
Adhésif (selon EN 314-2) : Classe 3
Classe de service (EN 636) : Classe 3 pour utilisation en extérieur
Émission de formaldéhyde (EN 13986) : E1
Teneur en pentachlorophénol (EN 13986) : ~ PCP 0 ppm
Certifié FSC et PEFC



Contreplaqué de bouleau naturel

Haute résistance et durabilité.
Léger, rigide et résistant à la fissuration et au gauchissement.
Facilement moulable en formes courbées ou irrégulières.
Collage extérieur de type WBP conforme à EN 314-2 / Classe 3 pour applications extérieures.
Classification au feu : D-s2, d0 (EN 13501), pour des planchers à partir de 9 mm.
E17 118R11 pour les bus.
Approbation pour les planchers de véhicules 95/28/CE.
Densité : 700 kg/m³.
Certifié FSC et PEFC.

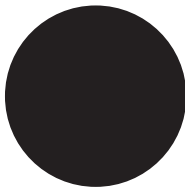
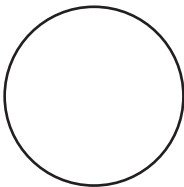

MDF Laqué

Normes de colle : E2, E1, E0
Densité : 730 kg/m³ (épaisseur de 7 à 25 mm)
Matériau de surface : Papier mélaminé, placage bois naturel, stratifié haute pression (HPL), vernis UV, acrylique, etc.
Traitement de surface : Mat, lumineux, magique, brillant, très brillant, etc.
Couleurs de surface : Blanc, noir, couleurs RAL
Teneur en humidité : 4 % à 13 %
Collage de surface : $\geq 1,20$ MPa
Module de rupture : ≥ 20 MPa
Expansion d'absorption d'eau : ≤ 10 %
Collage interne : $\geq 0,45$ MPa
Module d'élasticité : ≥ 2200 MPa
Maintien de vis : Face ≥ 1000 N, Côté ≥ 800 N
Certificat : CARB/FSC/CE/ISO9001:2000/ISO14001

Roues



Orangatang® Durian

Couleurs : Orange, Violet, Jaune
Diamètre : 75 mm
Largeur : 52 mm
Surface de contact : 45 mm
Style : Bords arrondis avec une surface rodée en pierre
Siège du roulement : Décalé
Formule : Happy Thane
Noyau : Uréthane haute résistance, haute rigidité, résistant à la chaleur
Poids (par roue) : 7,1 oz / 200 g
Duretés : 80a, 83a, 86a
Fabriqué en Californie, USA

Matériaux et certifications

Bois

Nous nous engageons à utiliser exclusivement des bois certifiés FSC (Forest Stewardship Council) dans nos produits. La certification FSC vérifie que le bois provient de forêts gérées de manière durable et responsable, respectant des normes environnementales, sociales et économiques strictes. Cela implique que le processus de récolte du bois est géré pour préserver la biodiversité, respecter les droits des communautés locales et garantir une utilisation durable des ressources forestières pour les générations futures.

Notre engagement à n'utiliser que des bois certifiés FSC reflète notre engagement envers la durabilité environnementale et la responsabilité sociale. En soutenant des pratiques forestières durables, nous contribuons à la préservation des écosystèmes forestiers, à la réduction de l'impact environnemental et à la promotion d'une gestion responsable des ressources naturelles. La certification FSC sert de garantie qui souligne notre engagement envers la protection de l'environnement et le respect des communautés locales impliquées dans la production de bois.





CONTRACT FURNITURE - MODULAR DESIGN
www.keigio.com

© **KEIGIO DESIGN S.L.** - C. Pallars 84, Àtico 4
08003 BARCELONA Spain - info@keigio.com - T +34 628 009 371